

JSK 42 mit LubeTronic-5Point

Schmieranlage:

Geschützt unter der Sattelplatte.

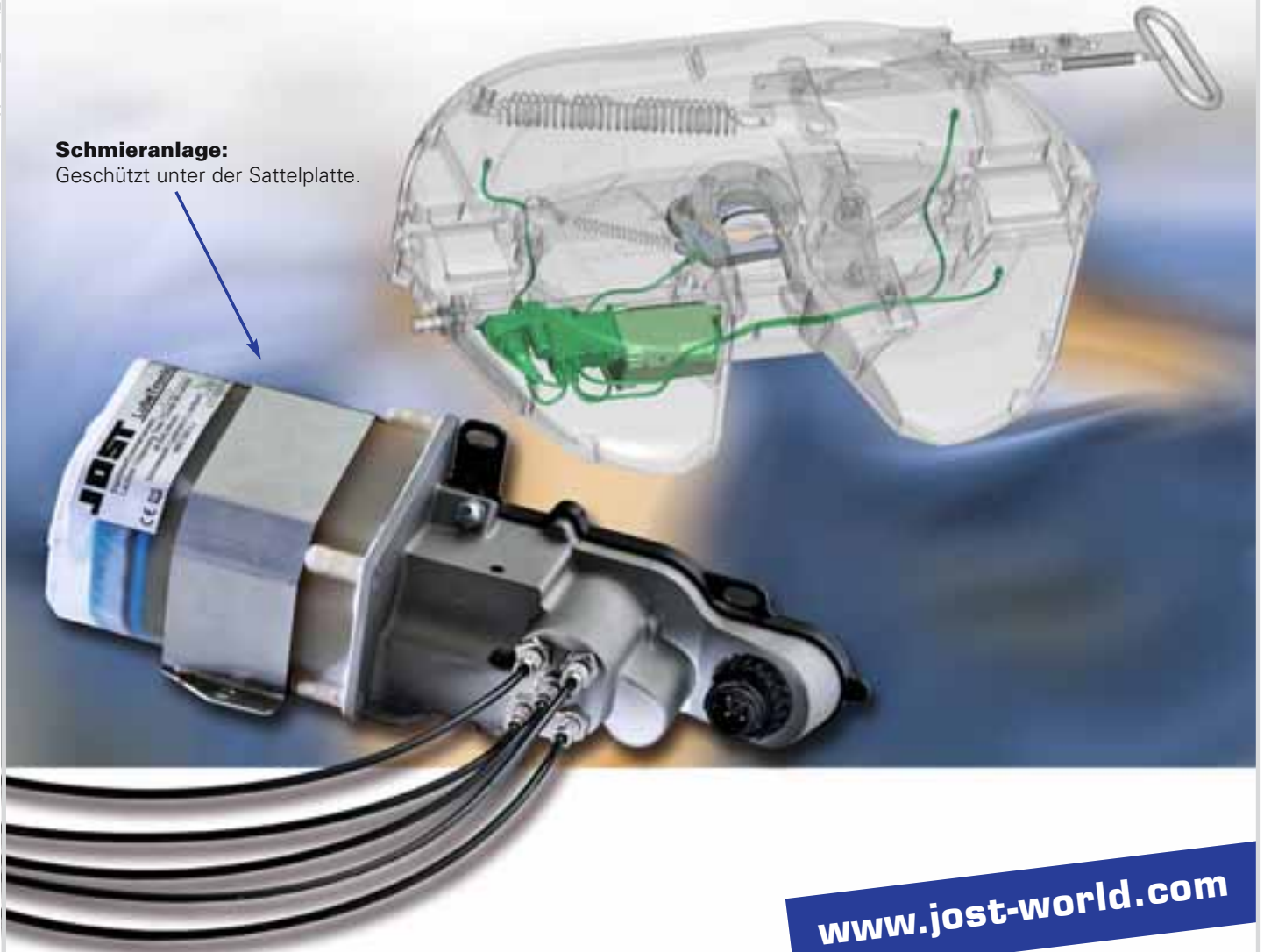

www.jost-world.com

LubeTronic-5Point

Die Zentralschmieranlage für Sattelkupplungen

Nie mehr von Hand schmieren

- LubeTronic-5Point ist eine Zentralschmieranlage für Sattelkupplungen
- Die konstant abgegebene Menge Fett sorgt für zuverlässige Schmierung der Sattelkupplungsplatte und des Verschlussshakens
- Einstellung der Fettspende in zwei Stufen:
 - a) für Betrieb mit wenig Fettverbrauch (z. B. gelegentliches Umsatteln, Fernverkehr)
 - b) für Betrieb mit hohem Fettverbrauch (z. B. häufiges Umsatteln, Baustelle)
- Umweltschonend und sparsam durch elektronische Dosierung

Einfach und sicher

- Die abgegebene Fettmenge wird elektronisch dosiert. Sollte gelegentlich zusätzlich Fett erforderlich sein, kann manuell eine Fettspende ausgelöst werden.
- Fettvorrat ausreichend für etwa 1 Jahr
- Elektronische Füllstandsüberwachung mit LED-Anzeige
- Nachfüllbar über Schmiernippel

Ausschließlich JOST Nachfüllfett verwenden, um sichere Funktion unter allen Betriebsbedingungen zu gewährleisten!

JOST

JSK 42 mit LubeTronic-5Point

Technische Daten

Die Sattelkupplung entspricht den Richtlinien Normen:
94/20EG - Klasse G50, DIN 74081, ISO 3842,
72/245/EWG in der Fassung 2006/28/EG

Der Lieferumfang umfasst die Sattelkupplungsplatte
mit LubeTronic inklusive einem Anschlusskabel:
SKE005680000/Länge 9,5 m

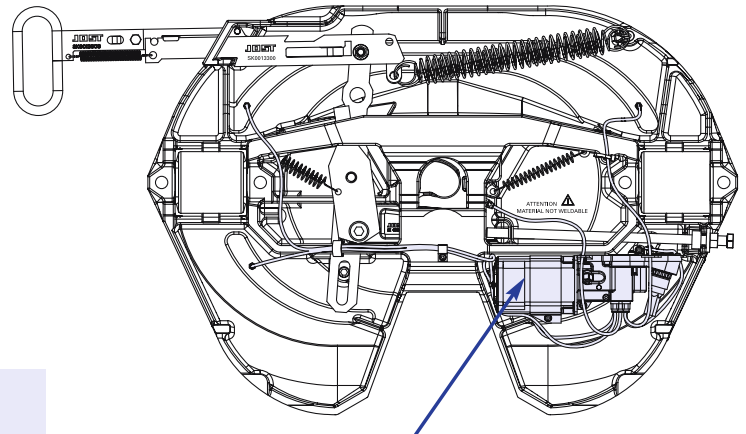

LubeTronic-5Point

*Ausschließlich JOST Nachfüllfett verwenden, um sichere
Funktion unter allen Betriebsbedingungen zu gewährleisten!*

Artikel-Nr.	Sattellast U (t)	D-Wert (kN)	Gewicht (kg)	Bauhöhe (mm)	Kundenlochbild	Prüfzeichen (EG)	ZL
JSK 42 K0 20 J5 AA	20	152	130	150	DIN	e1 00-1245	K
JSK 42 K0 20 F9 AA	20	152	130	150	DIN	e1 00-1245	J
JSK 42 K0 38 J5 AA	20	152	128	185	DIN	e1 00-1245	K
JSK 42 K0 38 F9 AA	20	152	128	185	DIN	e1 00-1245	J
JSK 42 K0 57 J5 AA	20	152	133	225	DIN	e1 00-1245	K
JSK 42 K0 57 F9 AA	20	152	133	225	DIN	e1 00-1245	J
JSK 42 K0 70 J5 AA	20	152	138	250	DIN	e1 00-1245	K
JSK 42 K0 70 F9 AA	20	152	138	250	DIN	e1 00-1245	J
JSK 42 K2 20 J5 AA	20	152	136	150	MAN	e1 00-1245	K
JSK 42 K2 20 F9 AA	20	152	136	150	MAN	e1 00-1245	J
JSK 42 K2 40 J5 AA	20	152	142	190	MAN	e1 00-1245	K
JSK 42 K2 40 F9 AA	20	152	142	190	MAN	e1 00-1245	J
JSK 42 K2 57 J5 AA	20	152	144	225	MAN	e1 00-1245	K
JSK 42 K2 57 F9 AA	20	152	144	225	MAN	e1 00-1245	J
JSK 42 K3 20 J5 AA	20	152	133	150	Daimler	e1 00-1245	K
JSK 42 K3 20 F9 AA	20	152	133	150	Daimler	e1 00-1245	J
JSK 42 K3 40 J5 AA	20	152	138	190	Daimler	e1 00-1245	K
JSK 42 K3 40 F9 AA	20	152	138	190	Daimler	e1 00-1245	J
JSK 42 K3 57 J5 AA	20	152	140	225	Daimler	e1 00-1245	K
JSK 42 K3 57 F9 AA	20	152	140	225	Daimler	e1 00-1245	J
JSK 42 K4 20 J5 AA	20	152	137	150	DAF	e1 00-1245	K
JSK 42 K4 20 F9 AA	20	152	137	150	DAF	e1 00-1245	J
JSK 42 K6 20 J5 AA	20	152	133	150	Iveco	e1 00-1245	K
JSK 42 K6 20 F9 AA	20	152	133	150	Iveco	e1 00-1245	J
JSK 42 K6 40 J5 AA	20	152	138	190	Iveco	e1 00-1245	K
JSK 42 K6 40 F9 AA	20	152	138	190	Iveco	e1 00-1245	J
JSK 42 K6 57 J5 AA	20	152	140	225	Iveco	e1 00-1245	K
JSK 42 K6 57 F9 AA	20	152	140	225	Iveco	e1 00-1245	J

Erläuterung

ZL / Zuggrifflänge
J = langer Zuggriff
K = kurzer Zuggriff

Ersatzteile

SKE 004080000 LubeTronic-5Point
SKE 005680000 Anschlußkabel
SKE 005670000 Nachfüllfett

Weitere Informationen zu unserer Produktpalette erhalten Sie unter www.jost-world.com

JOST

R
ROCKINGER

REGENSBURGER
ZUGGABEL

TRIDEC