

JSK DH

Die vollpneumatische Hubeinrichtung

www.jost-world.com

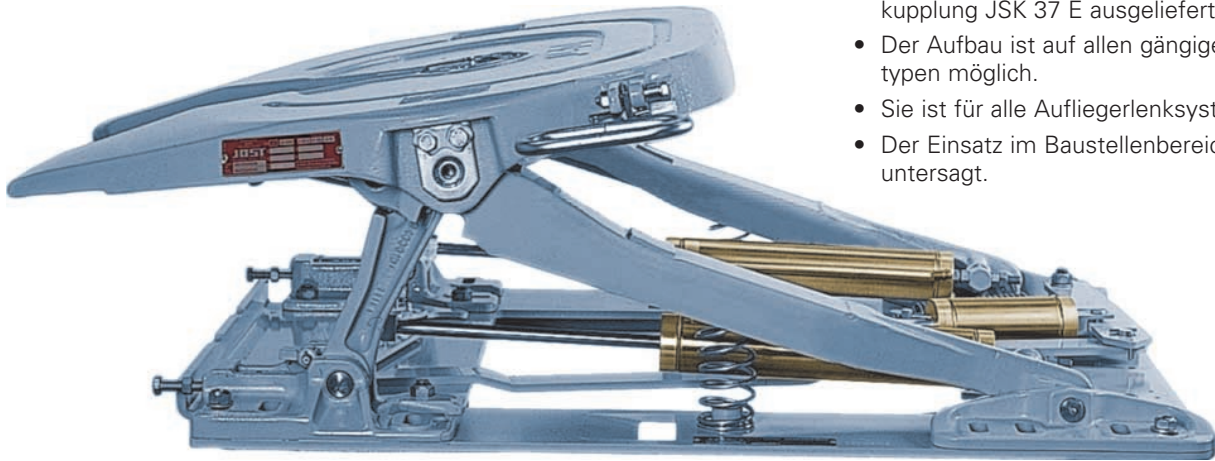

Universell einsetzbar

- Auf einer Low-Deck Zugmaschine ermöglicht sie den Betrieb sowohl von Mega-Trailern als auch konventionellen Aufliegern.
- Die Hubeinrichtung wird als vollständiges System komplett mit der bewährten Sattelkupplung JSK 37 E ausgeliefert.
- Der Aufbau ist auf allen gängigen Fahrzeugtypen möglich.
- Sie ist für alle Aufliegerlenksysteme geeignet.
- Der Einsatz im Baustellenbereich ist generell untersagt.

Sicherheit und einfache Bedienung

- 2-fach abgesicherte Verriegelungsmechanik
- zusätzliche Sicherungsvorrichtung gegen Scheinverriegelung
- komfortables Steuergerät
- Die Ver- und Entriegelung sowie die Höhenverstellung erfolgt mittels Pneumatikzylinder innerhalb weniger Sekunden.
- Die Sattelkupplung ist mit ergonomisch günstigem, verlängertem Zuggriff ausgestattet und bietet damit Sicherheit und Bedienkomfort.

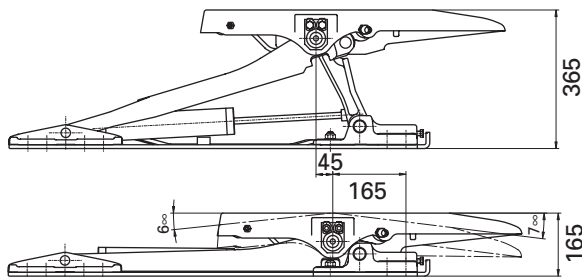

Technische Daten:

- Zulässiges Zuggesamtgewicht: 44.000 kg
- Zulässige Sattellast: 15.000 kg
- D-Wert: 110 kN
- Gewicht: 260 kg
- Prüfzeichen EG (EC): e1 00-1069

Robust, kompakt und leicht

- Bauhöhe beträgt in der unteren Positionsstellung nur 165 mm
- 20 % bis 40 % leichter als ihre Vorgängermodelle
- optimaler Korrosionsschutz durch kathodische Elektro-Tauchlackierung (KTL)

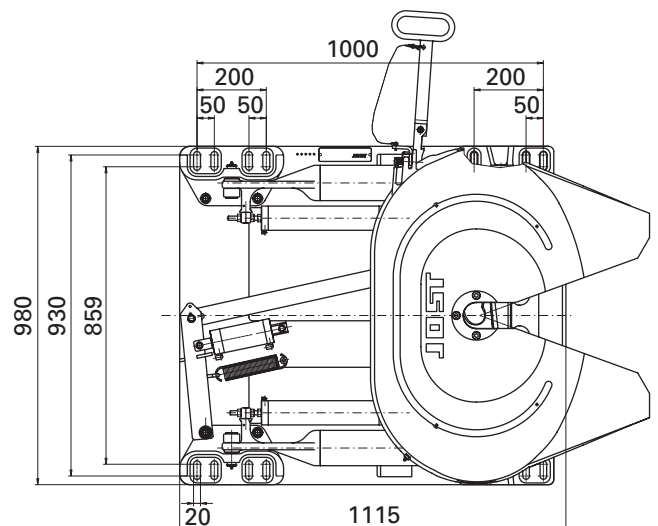

Lieferumfang:

Artikel-Nr. JSKDHE02806AA

- Hubeinrichtung mit Sattelkupplung JSK 37 E
- Befestigungsschrauben
- Pneumatiksat
- Betriebsanleitung

JO ST