

JSK DH

Le dispositif d'attelage pneumatique

www.jost-world.com

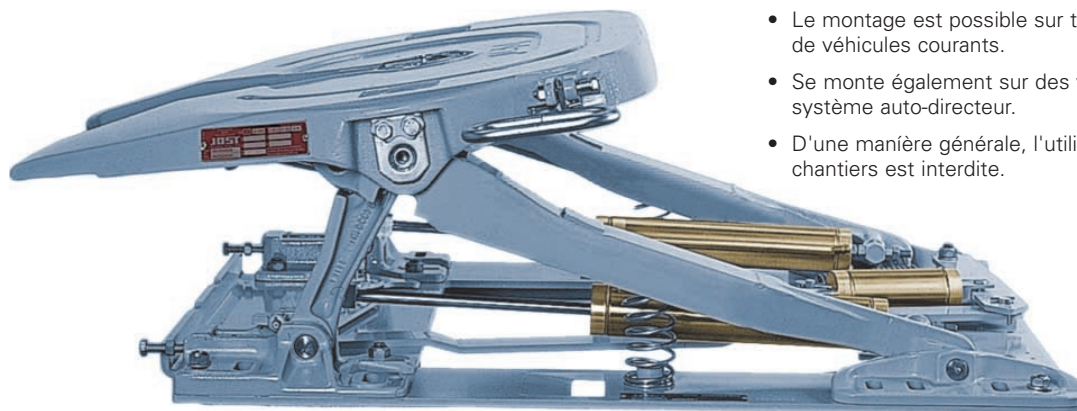

Utilisation universelle

- Permet l'utilisation aussi bien de semi-remorques Mega-Trailers que de semi-remorques conventionnelles avec un tracteur surbaissé.
- Le dispositif d'attelage pneumatique est un système complet livré avec la sellette JSK 37 E qui a déjà fait ses preuves.
- Le montage est possible sur tous les types de véhicules courants.
- Se monte également sur des véhicules à système auto-directeur.
- D'une manière générale, l'utilisation sur les chantiers est interdite.

Sécurité et facilité de manœuvre

- Mécanisme de verrouillage avec double sécurité
- Système de sécurité complémentaire pour éviter les semblants de verrouillage
- Appareil de commande confortable
- Verrouillage et déverrouillage tout comme le déplacement en hauteur s'effectuent à l'aide de vérins pneumatiques en quelques secondes, semi-remorque non attelée.
- La sellette est équipée de la poignée ergonomique rallongée qui offre ainsi la sécurité et le confort de l'utilisation.

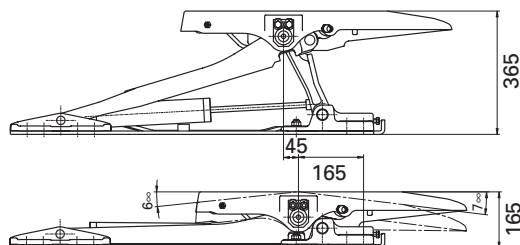

Robuste, compact et léger

- L'encombrement n'est que de 165 mm en position basse
- 20 % à 40 % plus léger que les modèles précédents
- Protection anti-corrosion optimale grâce au traitement cathodique (KTL)

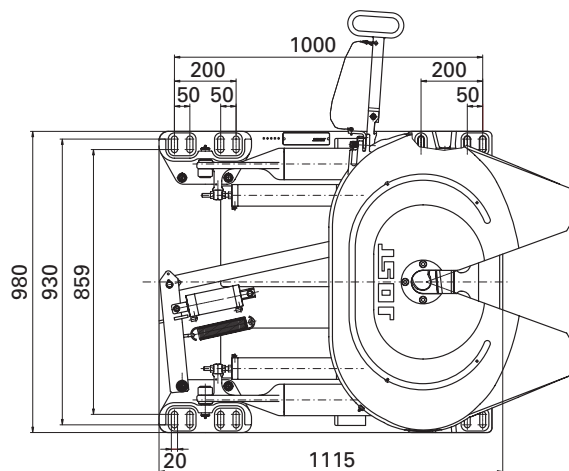

Données techniques :

- poids total autorisé : 44.000 Kg
- charge autorisée sur la sellette : 15.000 Kg
- valeur D : 110 kN
- poids : 260 Kg
- homologation EG (CE) : e1 00-1069

Fourniture :

Référence JSKDHE02806AA

- le dispositif d'attelage avec sellette d'attelage JSK 37 E
- vis de fixation
- kit pneumatique
- instructions de mise en service

JOST

Siemensstraße 2, D-63263 Neu-Isenburg, Tél. +49 (0) 61 02 2 95-0, Fax +49 (0) 61 02 2 95-2 98, E-Mail: jost-sales@jost-werke.de

JOST-France, B.P. 187, 91133 Ris-Orangis Cedex, Tél. +33 (0) 1 69 25 93 39, Fax +33 (0) 1 69 25 87 94, E-Mail: ventes@jost-france.fr, www.jost-france.fr