

# JSK DH

## Dispositivo di sollevamento pneumatico

[www.jost-world.com](http://www.jost-world.com)

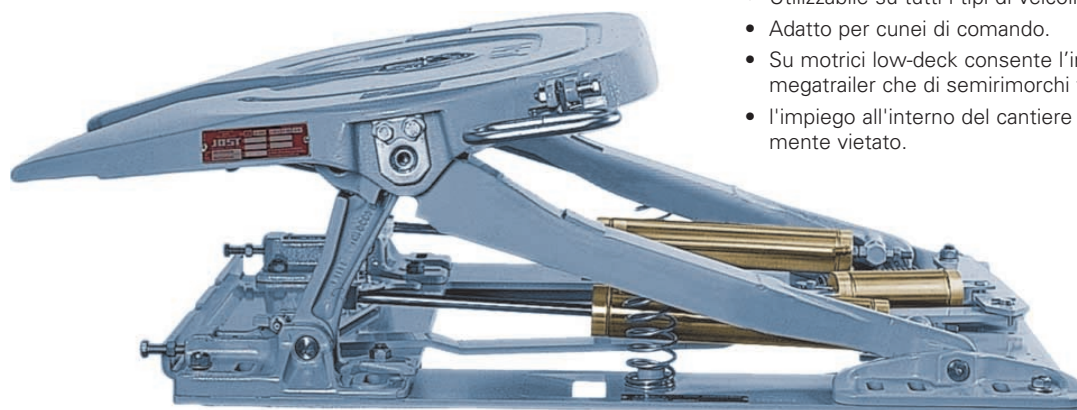

### Uso universale

- Il dispositivo di sollevamento viene fornito completo dell'apprezzata ralla per semirimorchi JSK 37 E.
- Utilizzabile su tutti i tipi di veicoli più diffusi.
- Adatto per cunei di comando.
- Su motrici low-deck consente l'impiego sia di megatrailer che di semirimorchi tradizionali.
- L'impiego all'interno del cantiere è assolutamente vietato.

### Sicurezza e manovrabilità

- Meccanismo di blocco doppiamente sicuro
- Ulteriore dispositivo di sicurezza contro il bloccaggio apparente
- Rapporti di trasmissione ottimali grazie al principio della leva articolata
- Comando confortevole
- Il blocco e lo sblocco, nonché la regolazione dell'altezza, avvengono in pochi secondi tramite cilindri pneumatici.
- La ralla a perno è dotata di leva di sganciamento allungata ed ergonomica che garantisce sicurezza e manovrabilità.

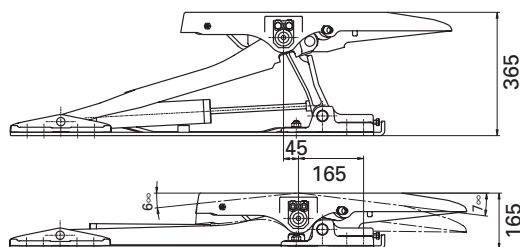

### Robusto, compatto, leggero

- Altezza nella posizione di esercizio inferiore di appena 165 mm
- Più leggero del 20 % a 40 % rispetto ai modelli precedenti
- Protezione anticorrosione ottimale grazie al procedimento di verniciatura catodica a immersione

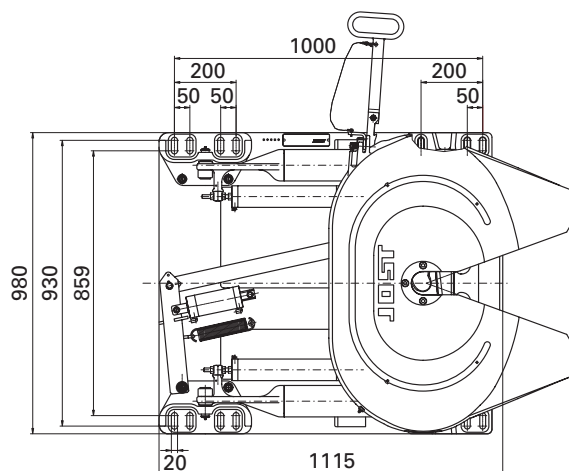

### Dati tecnici:

- peso complessivo autoarticolato ammissibile: 44.000 kg
- carico sulla ralla ammissibile: 15.000 kg
- valore D: 110 kN
- peso: 260 kg
- omologazione EG (CE): e1 00-1069

### Corredo:

Codice articolo JSKDHE02806AA

- dispositivo di sollevamento con ralle a perno JSK 37 E
- viti di fissaggio
- set pneumatico
- istruzioni per il montaggio e l'uso

# JOST

Siemensstraße 2, D-63263 Neu-Isenburg, Tel. +49 (0) 61 02 2 95-0, Fax +49 (0) 61 02 2 95-2 98, E-Mail: [jost-sales@jost-werke.de](mailto:jost-sales@jost-werke.de)

JOST-Italia S.r.l., Via E. De Nicola 28, 20090 Cesano Boscone - MI, Tel. +39 0 2 44 04 951, Fax +39 0 2 44 06 201, E-Mail: [jost.italia@jost.it](mailto:jost.italia@jost.it), [www.jost.it](http://www.jost.it)