

Montage- und Betriebsanleitung

Die selbsttätige Anhängekupplung Typ 841B30 dient zur Verwendung an Zugmaschinen nach § 43 Abs. 4 StVZO.

Der Anbau muß nach der vorliegenden Montage- und Betriebsanleitung erfolgen. Sollten sich durch den Anbau der Anhängekupplung die Belastungswerte (z.B. zulässige Achslast, Gesamtgewicht, zulässige Stützlast) des Fahrzeugs verändern, muß eine Berichtigung der Fahrzeugpapiere nach § 27 Abs. 1a Nr. 6 StVZO vorgenommen werden.

1. Technische Daten

für selbsttätige Anhängekupplung Typ **841B30**, Ausführung A

Ausführung	Flansch-Lochbild [mm]	Stützlast am Kuppelpunkt [kg]	D-Wert [kN]
A	120x55	500	60

Die selbsttätige Anhängekupplung darf nur mit Zugösen DIN 74054 (ISO 8755) oder in den Funktionsmaßen baugleichen Zugösen gekuppelt werden.

Bei der Zusammenstellung des Zuges ist zu beachten, daß die jeweils zulässigen Angaben für Stützlast und D-Wert nicht überschritten werden dürfen. Der D-Wert der Anhängekupplung von 60 kN erlaubt zum Beispiel bei Inanspruchnahme einer zulässigen Gesamtmasse der Zugmaschine von 8 t eine zulässige Anhängelast von 26 t. Das entspricht bei Anhängern mit vertikal beweglicher Zugeinrichtung deren jeweils vorhandener Gesamtmasse bzw. bei Anhängern mit starrer Zugeinrichtung deren jeweils vorhandener Achslast(en). Bei Zugmaschinen mit anderer Gesamtmasse G_K (in t) kann die zulässige Anhängelast G_A (in t) rechnerisch mit der Formel

$$G_A = D \times G_K / (g \times G_K - D)$$

ermittelt werden. Dabei bedeuten D (in kN) der zulässige D-Wert der Anhängekupplung und g (mit 9,81 m/s²) die Erdbeschleunigung.

2. Montage

2.1 Vor dem Einbau

Hinweis: Beim Einbau der Kupplung beachten:

- einschlägige Bestimmungen (UVV Fahrzeuge, VBG 12, KBA-Merkblatt)
- Bestimmungen der Fahrzeughersteller
- Freiraum für axiales Verdrehen des Kupplungskopfes min. $\pm 25^\circ$

Die Kupplung ist im Anlieferungszustand betriebsbereit.

2.2 Einbau

- Befestigungslager auf die Traverse montieren
- Befestigung mit:
 - 4 Sechskantschrauben DIN 931, Qualität 8,8
 - 4 selbstsichernde Muttern DIN 6925, Qualität 8(Größe der Schrauben und Muttern s. Tabelle)
Hinweis: Von diesen Angaben evtl. abweichende Schrauben- und Mutternqualität der Fahrzeughersteller achten!

Anziehdrehmoment der Schrauben am Befestigungslager:

Lochbild- [mm]	Schrauben- größe	Anziehdreh- moment [Nm]	Schlüssel weite S [mm]	ROCKINGER Schraubensatz Bestell-Nr.	Traversenstärke*	
					min.	max.

3. Bedienung

3.1 Einkuppeln

Beim Ein- und Abkuppeln sind die Vorschriften der Berufsgenossenschaft einzuhalten.

- Zum Einkuppeln den Handhebel zum Einrasten nach oben drücken.
- Prüfen, ob das Fangmaul **arretiert** ist.
- **Vorderachse** des Gelenkdeichselanhängers **entbremsen**
- Zugöse auf Kuppelhöhe (Mitte Fangmaul) einstellen
- Zugfahrzeug langsam zurücksetzen

Beim Einkuppeln eines Starrdeichselanhängers folgendes beachten:

- Die Zugöse muß die Mitte des Fangmaules treffen.
Nichtbeachtung kann zur Schädigung von Fangmaul, Zugöse, Automatischeinheit und Stützeinrichtung führen.

Kontrolle

Achtung: Nach jedem Einkuppelvorgang ist unbedingt der vorschriftsmäßige Einkuppelzustand an der Kupplung zu überprüfen.

Der Kontrollstift **darf** nach dem Einkuppeln aus seiner Führung **nicht herausstehen** (s. Abb. 1). Steht der Kontrollstift hervor (im Dunkeln auch durch Tasten feststellbar), ist nicht richtig eingekuppelt; es besteht **Unfallgefahr! In diesem Zustand darf nicht mit dem Anhänger gefahren werden.**

Abhilfe:

- LKW-Zug strecken (ca. 1 m nach vorn ziehen und zurückfahren)
- danach **erneut kontrollieren**.

Fernanzeige als Aufrüstsatz zum nachträglichen Einbau lieferbar

3.2 Kupplung von Hand schließen

(z.B. für Abschleppseil)

- Kupplungsbolzen mit geeignetem Hilfsmittel (z.B. Montiereisen) anheben **oder**
- kurz mit dem Handballen vorsichtig gegen den Handhebelknopf in Öffnungsrichtung schlagen

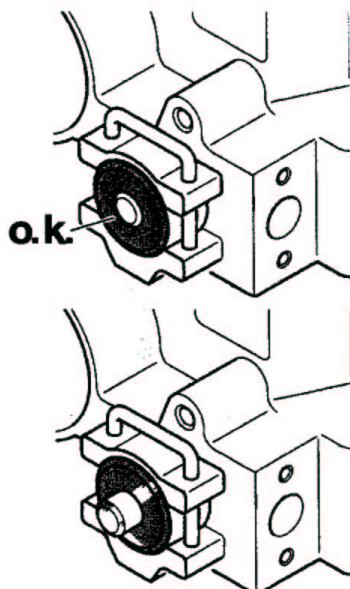

Abb. 1