



ROCKINGER

Montage- und Betriebsanleitung

D

Installation and operating instructions

GB

Instructions de montage et d'utilisation

F

Istruzioni per il montaggio e la manutenzione

I

Member of JOST-World

RI-BC

Fernanzeige Basisausführung – Kabinenanzeige

Remote indicator Basic – cabin

Indicateur à distance version de base – cabine

Indicatore a distanza, modello base – per cabina



RI-BC

Indicatore a distanza, modello base – per cabina

per i modelli delle serie:

RO*400, RO*430, RO*410, RO*413

RO*500, RO*590 (vedi pagina 28)



Il montaggio deve essere eseguito da parte di un'officina specializzata!

Prima del montaggio leggere attentamente le presenti istruzioni!

Rimando normativo

Per il montaggio dell'indicatore a distanza attenersi alla direttiva CE 94/20 e in particolare all'appendice VII, oltre alle rispettive normative nazionali.

Le istruzioni di montaggio e di funzionamento devono essere conservate all'interno del veicolo.

Con riserva di modifiche tecniche!

1. Montaggio **28 – 31**

1.1 Prima del montaggio **28**

1.2 Montaggio del sensore **29**

1.3 Posa del cavo di prolunga fino alla cabina del conducente **30**

1.4 Indicatore nella cabina conducente **30**

1.5 Allacciamento alla rete di bordo **30**

1.6 Controllo del funzionamento **31**

2. Utilizzo **32**

2.1 Indicatore a distanza **32**

3. Manutenzione **33**

3.1 Cura **33**

3.2 Verifica **33**

Kit di equipaggiamento		71654	71670	71663
per modello AK a partire da T...				
T0	RO*500, RO*530, RO*560,	-	-	X
T0	RO*50 e RO*50E	X	-	-
T0	RO*50BNA	X	-	-
T1	RO*400 e RO*430	X	-	-
T0	RO*40E e RO*40CH	X	-	-
T0	RO*56E e RO*561E	-	X	-
T0	RO*57 e RO*50flex	-	-	X

1.1 Prima del montaggio

Il fusibile elettrico non è contenuto nel kit!
Tipo di fusibile in base alle indicazioni del costruttore del camion!

Nota: per il montaggio dell'indicatore a distanza attenersi a:

- normative nazionali in vigore
- direttive di montaggio fornite dal costruttore del veicolo
- norme generali in vigore relativamente alla posa di componenti elettrici su camion
- possibilità di distorsione assiale della testa del gancio, min $\pm 25^\circ$

1.1.2 Predisposizione al collegamento

Il gancio di traino deve essere adeguatamente predisposto al montaggio successivo di un indicatore a distanza o di un sensore (S1). Vedere controllo.

1.1.3 Controllo dei componenti

- Controllare che il kit sia adatto al tipo di gancio di traino
 - Confronto delle indicazioni riportate sulla targhetta identificativa
 - Controllare l'ultima cifra del codice articolo = stato della tecnica (T) vedere tabella
- Controllare la completezza dei componenti forniti

Ogni kit contiene:

- 1x indicatore LED VERDE (con simbolo di gancio chiuso) per il montaggio in cabina
- 1x cavo di prolunga 15 m con spine integrate
- 1x unità sensore singolo con flangia di montaggio e spina
- 1x kit di elementi di fissaggio
- 1x istruzioni di montaggio

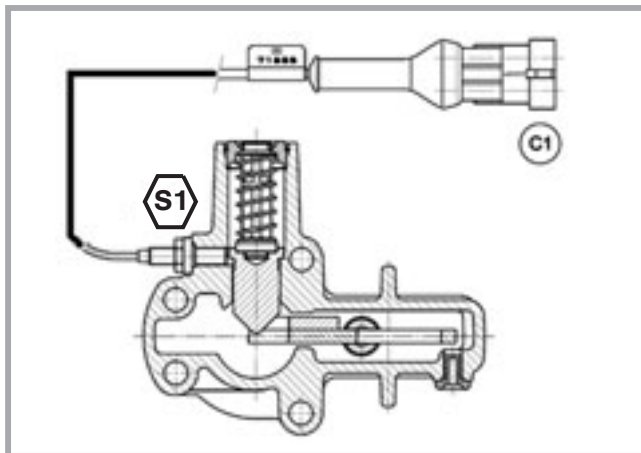
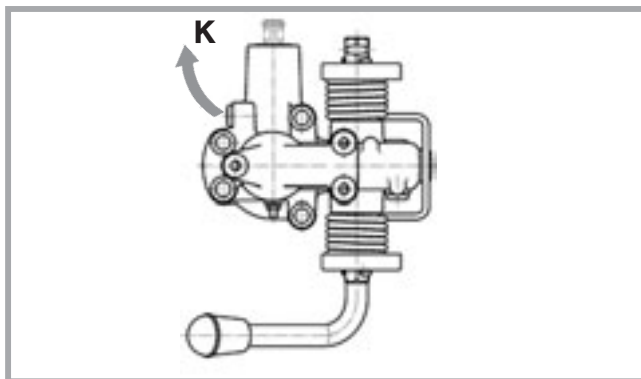

1.2 Montaggio del sensore S1

1.2.1 Montaggio dell'indicatore

- Rimuovere il rivestimento in plastica (**K**) sul punto di collegamento con il primo fusibile.
- Inserire il sensore (**S1**) con la flangia di fissaggio e anello ad O sul punto di collegamento e assicurarlo con la vite di fissaggio con coppia torcente di **5 Nm**.
- Il sensore è già pre-regolato.
- Rispettare la mobilità assiale ($\pm 25^\circ$) del gancio di traino.

Posare il cavo del sensore con clip in plastica, facendo in modo che i cavi **non** presentino punti di sfregamento e che non siano piegati (i cavi non devono essere tesi; rispettare la mobilità assiale del gancio di traino).

Condurre la spina **C1** fino alla traversa e qui collegarla con la spina **C11** del cavo di prolunga.

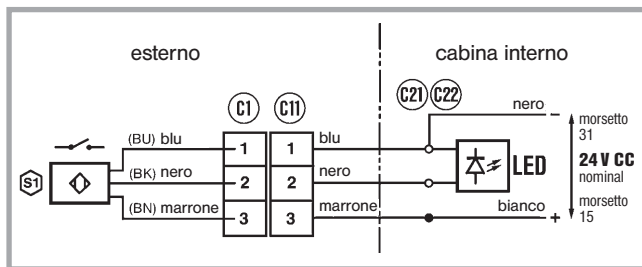
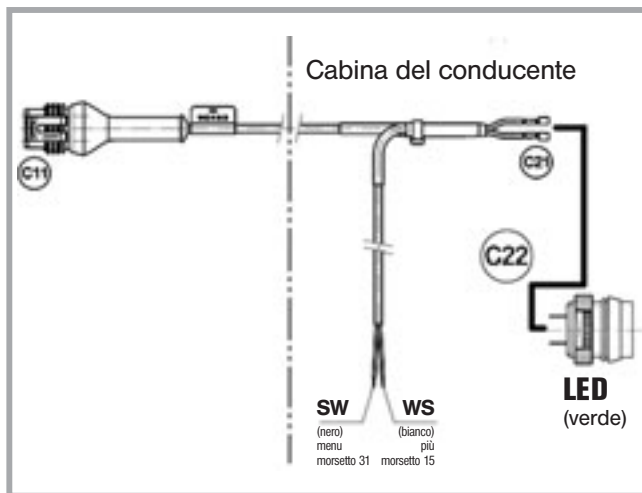

1.3 Posa del cavo di prolunga fino alla cabina del conducente

- Collegare la spina **C1** del sensore alla spina **C11** della prolunga e fissarla alla traversa con la fascetta fermacavi.
- Posare il cavo fino alla cabina lungo il telaio del veicolo attenendosi alle direttive del costruttore del camion.
- Posare il cavo evitando punti di sfregamento e pieghe e fissarlo.

1.4 Indicatore LED verde

- Applicare l'indicatore LED nel campo visivo del conducente e in posizione adeguata; a questo fine, praticare un foro di $\varnothing 16,2 + 0,5$ nel cruscotto.
- Fissare saldamente l'indicatore nel cruscotto.
- Posare il cavo di prolunga con la spina **C21** sotto il cruscotto e fissarlo saldamente, collegare la spina **C21** con l'indicatore **LED C22**.

1.5 Allacciamento alla rete elettrica di bordo

- Collegare il cavo nero (massa) con il morsetto 31
- collegare il cavo bianco (+ 24 volt) con il morsetto 15; proteggere il collegamento con 2A



1.6 Controllo del funzionamento

Il sensore è montato sul gancio.

- Il sensore **S1** rileva lo stato del gancio di traino (aperto o chiuso).
- L'indicatore LED verde è montato nel campo visivo del conducente ed è collegato tramite cavo di prolunga al sensore.
- Tutte le spine **C1/C11** e **C21/C22** sono collegate.
- La tensione di comando **24 V/CC**, dopo l'accensione, è presente e così collegata:

SW = cavo nero meno al morsetto 31

WS = cavo bianco più al morsetto 15

con fusibile interposto

fusibile piatto 2A (DIN 72581-3)

- **Quando il gancio è chiuso e bloccato l'indicatore LED deve essere verde. In caso contrario, può essere necessario eseguire nuovamente la regolazione del sensore come indicato al paragrafo 3.2.**

Eeguire quindi di nuovo il controllo del funzionamento!



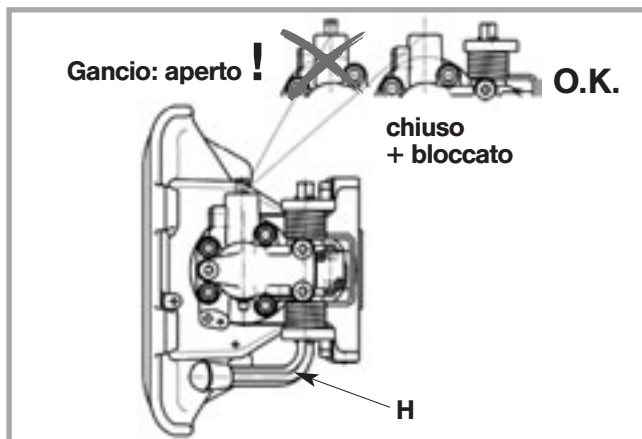
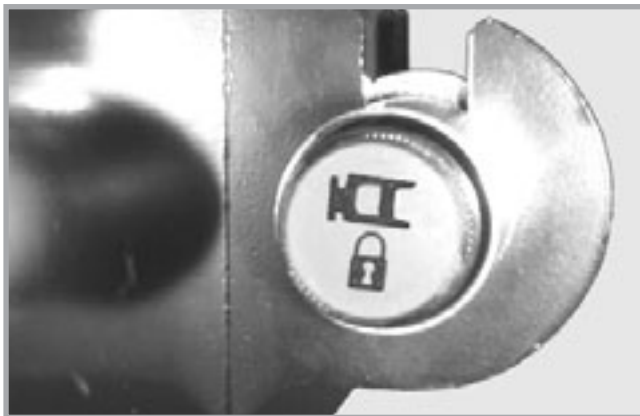

2. Utilizzo (agganciamento e sganciame)

2.1 Indicatore a distanza

- Nelle operazioni di agganciamento e di sganciamento è necessario attenersi alle prescrizioni dell'ente di assicurazione antinfortunistica!
- L'indicatore a distanza indica lo stato del gancio di traino. Se la spia dell'indicatore è verde, il gancio è chiuso e bloccato.
- L'indicatore a distanza non indica se l'occhione di timone è effettivamente agganciato.
- L'indicatore a distanza controlla lo stato del gancio mediante una sensore.

Attenzione! Se lo stato del gancio non è chiaro, il guidatore ha l'obbligo di eseguire il controllo direttamente sul gancio.

Controllo:

Dopo ogni operazione di agganciamento è assolutamente necessario verificare la corretta esecuzione dell'operazione!

Dopo l'agganciamento, il perno di controllo non deve sporgere!

Se il perno di controllo sporge, l'agganciamento non è avvenuto correttamente!

La verifica può essere effettuata anche tastando al buio.

PERICOLO DI INCIDENTI!

In questo caso è vietato mettersi in moto con il rimorchio!

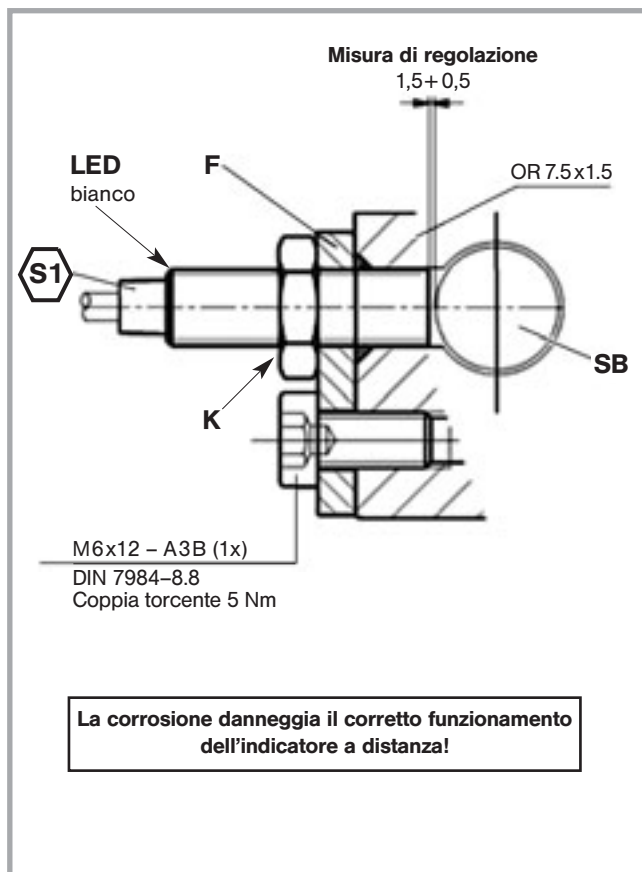

3.1 Cura

- Il sensore e il cavo di collegamento sono esenti da manutenzione.
- Tuttavia, è bene controllare i cavi a intervalli regolari, per escludere la presenza di crepe e di piegature e per verificare la tenuta della spina di collegamento, onde evitare la formazione di umidità all'interno dei cavi.

3.2 Verifica (con gancio chiuso)

- Sul cruscotto è acceso l'indicatore LED verde
- Sul sensore nella zona del collegamento del cavo (ad accensione eseguita) è acceso un LED di controllo (bianco)
- Se il LED di controllo non è acceso, le cause possibili possono essere due:
 - **la regolazione eseguita non è corretta**
 - 1) allentare il controdamo **K** sul sensore
 - 2) ruotare con attenzione il sensore verso destra fino alla battuta, poi ruotarlo indietro di circa 1,5 giri ed effettuare la regolazione con il controdamo **K** (Coppia torcente **max. 1,3 Nm**) Il LED deve essere acceso (ad accensione veicolo eseguita)
 - 3) in caso contrario, diminuire la regolazione fino a quando si accende il LED del sensore
 - **il sensore è difettoso**

Attenzione!

Il sensore non deve trovarsi direttamente appoggiato sul componente: distanza minima circa 0,5 giri

- Controllo in caso di variazione della posizione di commutazione meccanica; per es. in caso di apertura del gancio di traino con la leva manuale → il LED deve spegnersi dopo un angolo di rotazione della leva manuale di circa 15 gradi.
- **Cavi, spine o sensori difettosi devono essere sostituiti!**





JOST-Werke · Siemensstr. 2, D-63263 Neu-Isenburg · Telefon +49 (0) 61 02 295-0 · Fax +49 (0) 61 02 295-298 · www.jost-world.com

ZDE 199 88 253-0-00 · 07/2008