

Attelage entièrement
automatique
pour anneaux suisses

Série RO★263

Homologué

Etat 0198

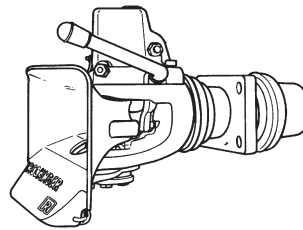

Document important!
A remettre impérativement
au client avant le montage
de l'attelage!



MONTAGE - MODE D'EMPLOI - MAINTENANCE

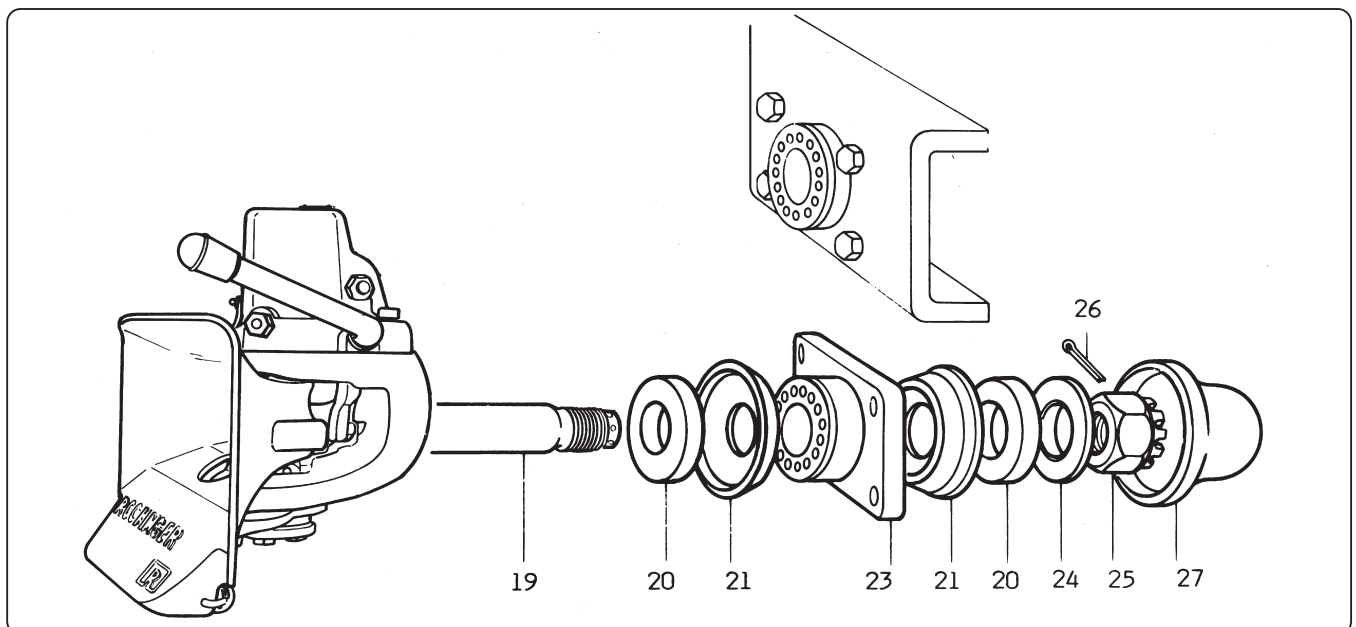

1. Montage

1.1 Avant le montage

Note: Observer les prescriptions nationales en vigueur et les directives du fabricant du véhicule:

- desserrer l'écrou crénelé (25)
- retirer le coussinet de fixation (23) avec les pièces élastiques arrière (21, 20, 24).
La goupille (26) et l'obturateur (27) sont joints comme pièces détachées. Le corps de traction (19) et ses filets sont traités à la graisse qu'il ne faut pas éliminer.

1.2 Montage

- Monter le coussinet de fixation avec les bagues coniques (23) sur le côté intérieur de la traverse, utiliser des boulons six pans de la qualité 8.8 et des écrous indesserrables ou des écrous crénelés avec goupille de la même qualité!
Choisir des boulons et des écrous selon les dimensions de l'attelage (voir tableau).

Attention: Les têtes de boulons doivent être dirigées vers le côté tête de l'attelage (côté extérieur de la traverse)!

Couple de serrage des boulons au coussinet de fixation:

Taille de l'attelage	Taille des vis	Couple de serrage	Jeu de boulons ROCKINGER réf.
135	M 14	135 Nm	58094
140	M 16	210 Nm	58096
150	M 20	410 Nm	58097

- Introduire le corps de traction (19) avec les pièces 20, 21 dans le coussinet (23).
- Monter le capuchon de ressort (21) et le ressort en caoutchouc (20), la rondelle (24) et l'écrou crénelé (25) comme dans l'illustration ci-dessus (rondelle avec côté plan côté caoutchouc).
- Visser l'écrou crénelé
(couple de serrage pour la taille 135: 350 Nm; pour les tailles 140, 150: 500 Nm)
- Introduire la goupille (26) et la replier de manière réglementaire.
S'il n'est pas possible d'insérer la goupille, il faut

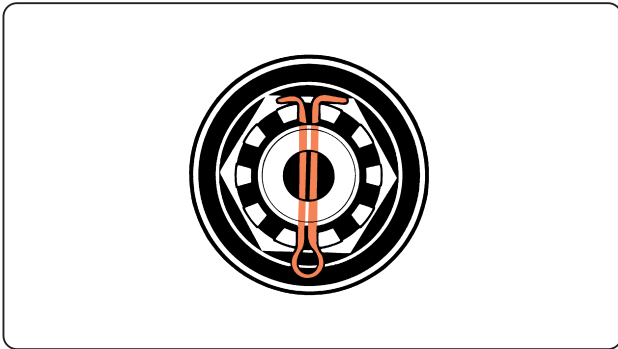

serrer jusqu'au recouvrement du trou de goupille suivant. **Ne pas dépasser vers le bas le couple de serrage minimal! Ne jamais tourner en arrière l'écrou crénelé!**

- Placer l'obturateur de protection contre les intempéries.
Avant d'appliquer la peinture fermer l'attelage et recouvrir ou graisser impérativement l'axe !

2. Emploi

2.1 Pour atteler

Pour un accouplement sûr et un fonctionnement fiable de l'attelage, la remorque doit être équipée d'un anneau suisse.

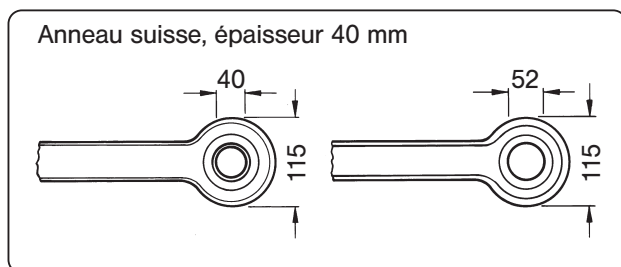

- Assurer la remorque contre tout mouvement
- Presser le levier à main jusque dans la seconde position d'encliquetage
- Vérifier si le pavillon est arrêté (voir point 3.3)
- Reculer le véhicule tracteur

Pour atteler, il faut que les freins de l'essieu avant de la remorque à essieux multiples soit desserrés (voir ill.).

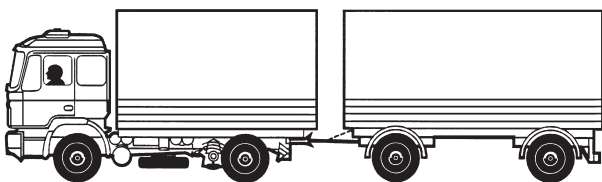

Véhicule tracteur avec remorque à essieux multiples

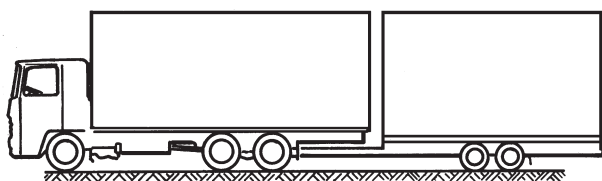

Véhicule tracteur avec remorque à essieu central

Note: Observer ce qui suit (voir ill.) pour l'attelage d'une remorque à essieu central

- Reculer lentement le véhicule tracteur
- L'anneau doit coïncider avec le milieu du pavillon

En cas de non-observation de cette disposition, le pavillon, l'anneau et la bécaille peuvent être endommagés.

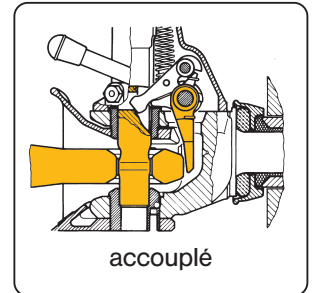
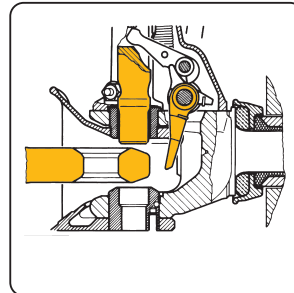

Contrôle: Après chaque accouplement **vérifier** l'accouplement réglementaire sur l'attelage.

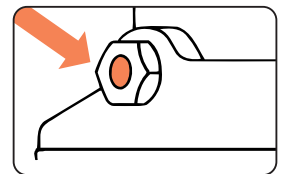

Le téton de contrôle **ne doit pas** dépasser son guide après l'accouplement.

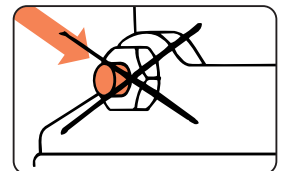

Si le téton de contrôle dépasse c'est un signe que l'accouplement n'est pas correct, il y a **RISQUE D'ACCIDENT!**

2.2 Fermer l'attelage à la main

- Tirer vers le bas le levier à main

2.3 Pour désaccoupler

- Actionner le levier à main jusqu'à la butée (première position d'encliquetage)
- Avancer le véhicule tracteur

NOTE: - Le pavillon est automatiquement bloqué par le levier de déclenchement lorsque l'anneau sort en glissant.

- Pour circuler sans remorque fermer l'attelage pour protéger la bague inférieure contre l'encrassement.

3. Maintenance

3.1 Entretien

L'usure normale des pièces en mouvement peut être considérablement diminuée par un entretien conforme et par un graissage régulier de l'attelage à l'aide d'une graisse polyvalente.

Le graissage du carter de verrouillage se fait par un graisseur (voir ill.).

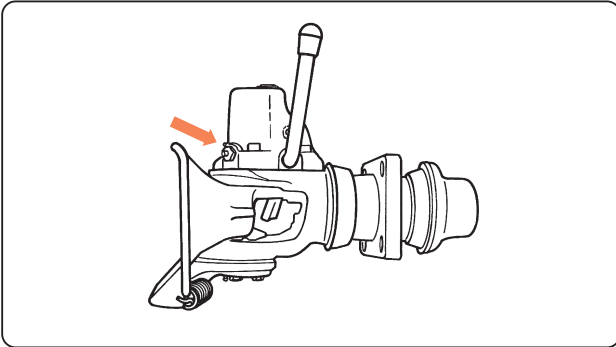

NOTE SPECIALE:

- Graisser l'attelage seulement à l'état ouvert (axe vers le haut) pour éviter un surgraissage du carter de verrouillage; ensuite actionner plusieurs fois le carter (voir point 2.2/2.3).
- Après le nettoyage à l'aide d'un appareil de lavage haute-pression, il faut impérativement regraisser l'attelage.

3.2 Contrôle

L'état de l'attelage doit être **régulièrement vérifié** pour des raisons de sécurité:

Jeu en longueur du coussinet

- Mouvoir en sens longitudinal la tête de l'attelage (pas l'entonnoir de pavillon) à deux mains (voir ill.): Un **jeu longitudinal ne doit pas** être constaté

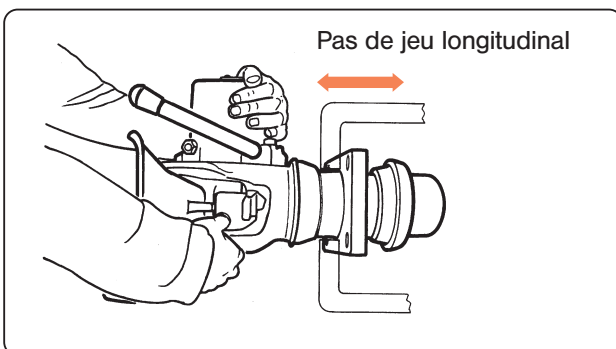

Jeu en hauteur du coussinet

- Ouvrir l'attelage (levier à main en position d'encliquetage 1)
- Introduire le fer de montage coudé (voir ill.) de sorte que le fer repose en haut contre le pavillon et s'appuie en bas sur le CORPS de l'attelage (pas sur la bague inférieure)

- Presser la barre vers le haut et observer ce faisant le mouvement de l'attelage (voir ill.). Si le jeu dû à l'usure est supérieur à 1 mm l'attelage doit être démonté impérativement et le coussinet doit être vérifié.

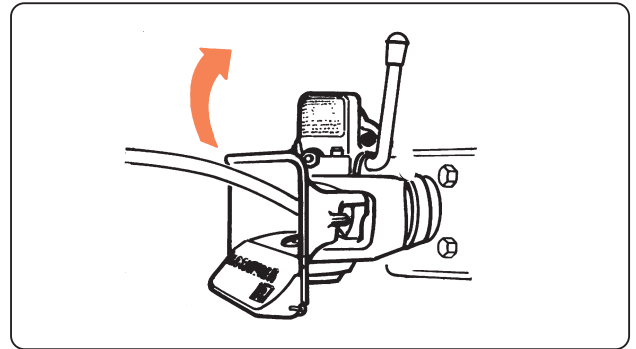

Axe d'accouplement

- Vérifier à l'aide du calibre de contrôle ROCKINGER l'usure (réf. 57026)

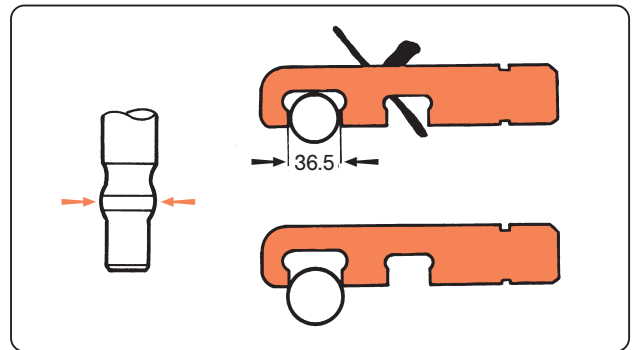

- L'usure de la partie rotulée ne doit pas dépasser vers le bas les 36,5 mm, sinon échanger l'axe.

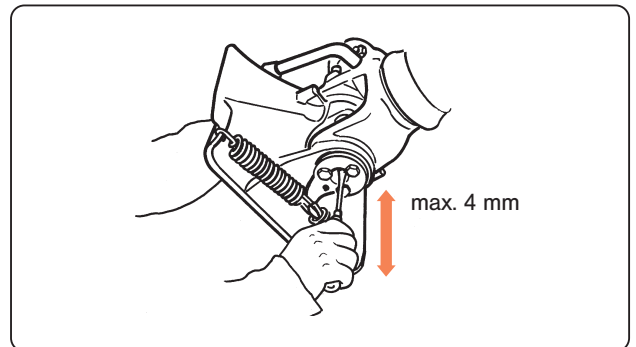

- Contrôle du jeu en hauteur (voir ill.): Le jeu en hauteur maximal doit être de **4 mm**.

Bague inférieure

- Vérifier l'usure
Le diamètre intérieur admissible est de 35,2 mm au maximum.

Prétension des silent-blocs

- Le coupe axial de l'attelage à l'état neuf est de 100 Nm
- La tête de l'attelage ne doit pouvoir tourner à la main qu'avec effort.

3.3 Réglage du pavillon

Le pavillon doit être automatiquement arrêté dans sa position médiane pour accoupler (axe d'accouplement vers le haut). Si ce n'est pas le cas, il faut corriger la position médiane comme suit:

- Ouvrir l'attelage (levier à main en 1^{ière} position d'encliquetage).
- Desserrer les boulons de la plaque de réglage (voir ill.).

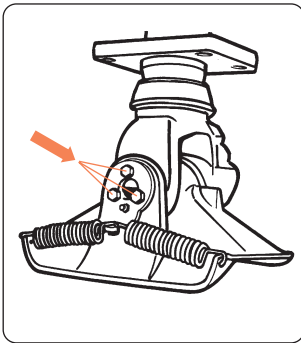

- Presser le pavillon vers la droite/la gauche jusqu'à ce que le levier de déclenchement encliquette.
- Serrer les boulons (couple de serrage environ 49 Nm)
- Presser le levier à main dans la 2^{ième} position d'encliquetage pour accoupler

Contrôle

- Ouvrir l'attelage (levier à main vers le bas)
- Presser légèrement vers la gauche ou vers la droite le pavillon
- Ouvrir l'attelage (levier à main en seconde position d'encliquetage)
- Lâcher le pavillon: le levier de déclenchement doit de nouveau arrêter le pavillon dans la position médiane.

Livable par le commerce spécialisé

HIRCHI AG
AGENCE ROCKINGER

Römerstrasse 14 (Brüggmoos) · CH-2501 Bienne
Téléphone (0 32) 3 66 60 50 · Téléfax (0 32) 3 66 60 55

Votre partenaire