

# Selbsttätige Anhängerkupplung Modellreihe RO\*860

Artikel-Nr. 860C01 für MB TRAC 1300, 1500, 1600

ABG-Nr. M 4227



## Amtlicher Hinweis

Der Anbau muss nach der vorliegenden Montage- und Betriebsanleitung erfolgen.

Sollten sich durch den Anbau der Anhängerkupplung die Belastungswerte (z.B. zulässige Achslast, Gesamtgewicht, zulässige Stützlast) des Fahrzeugs verändern, muss eine Berichtigung der Fahrzeugpapiere nach § 27 Abs. 1a Nr. 6 StVZO vorgenommen werden.



Abb. 1

## Montage- und Betriebsanleitung

### 1. Technische Daten

#### Typ 248 D Ausf. C

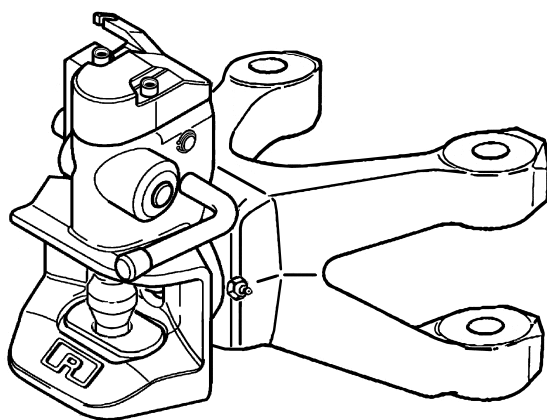
Artikel-Nr.	D-Wert (kN)	Zulässiges Ges.-gewicht Kfz (kg)	Zul. stat. Stützlast (kg)	Fahrge-schwindigkeit km/h	Zentralachs-anhänger (t)
860C0132	73,6	10000	1500	> 40	11

- Zusätzliche Ausrüstung (wahlweise)
  - mechanische Fernbedienung

### 2. Verwendungsbereich

Für MB TRAC 1300, 1500, 1600

Für Zugmaschinen nach Richtlinie Nr. 89/173/EWG bzw. Kfz nach § 43 Abs. 4 StVZO (nur für Deutschland)

- Nur zur Verbindung mit Zugösen
  - DIN 74054 / ISO 8755 (40 mm)
  - DIN 11026 (40 mm, verstärkt)
  - DIN 11043 (40 mm, für Anhänger mit Knickdeichsel)um die vorgeschriebenen Schwenkwinkel im gekuppelten Zustand zu gewährleisten.

### 3. Montage

Die Kupplung ist im Anlieferungszustand betriebsbereit.

Beim Einbau sind die einschlägigen Bestimmungen zu beachten (UVV 3.2 für LoF-Fahrzeuge)

- Kupplung in den Anhängelock einstecken
- Kupplung mit zwei Absteckbolzen arretieren und
- Absteckbolzen mit Klappsteckern sichern

### 4. Bedienung

Beim Ein- und Auskuppeln sind die Vorschriften der Berufsgenossenschaft einzuhalten

**Hinweis:** Im Oberlenkerbetrieb ist die Kupplung komplett zu entfernen.

#### 4.1 Einkuppeln

- Zugöse auf die Höhe des Kuppelpunktes einstellen
- Handhebel bis zum Einrasten nach oben drücken
- Vorderachse des **Gelenkdeichselanhängers** entbremsen
- Bei Verbindung mit einem **Starrdeichselanhänger** muss die Zugöse die **Mitte des Fangmaules** treffen:  
**Nichtbeachtung führt zu Beschädigungen!**
- Zugfahrzeug langsam zurücksetzen

**Kontrolle:** Der Kontrollstift darf nach dem Einkuppeln **nicht** aus der Kontrollhülse **herausstehen**. Herausstehender Kontrollstift: nicht richtig eingekuppelt, **Unfallgefahr!**

#### 4.2 Auskuppeln

- Anhänger gegen Wegrollen sichern bzw. Stützfüße ausfahren
- Kupplung öffnen
- Zugfahrzeug nach vorn setzen

**Hinweis:** Beim Betrieb ohne Anhänger die Kupplung **mit dem Handhebel schließen**, um die untere Buchse **vor Verschmutzung zu schützen**. **Vorsicht: Nicht in das Fangmaul fassen!**

### 5. Wartung

Zur Verschleißminderung von Kupplung und Zugöse in regelmäßigen Abständen und nach Reinigung mit Hochdruck-Waschgeräten mit Mehrzweckfett schmieren:

- an den dafür vorgesehenen Stellen (Schmiernippel, **Kupplung geöffnet**, Überfetten der Automateinheit wegen Funktionsstörung vermeiden!)
- Zugösenauflage



Abb. 2

## 6. Kupplungsabmessungen

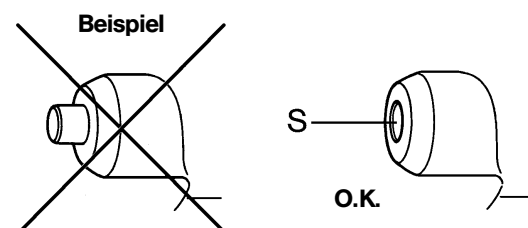