

# RO★57



Reparaturanleitung | Repair instructions | Reparationsvejledning | Reparationsanvisning | Руководство по монтажу

## **ROE71192, ROE71198, ROE47116**

- Ⓓ Automatikeinheit, Kupplungsbolzen
- ⒼⒷ Automatic unit, Coupling pin
- ⒹⓀ Automatikenhed, Koblingsbolt
- Ⓐ Mekanism, Kopplingsbult
- ⒶⓈ Автоматический блок,  
Сцепной шкворень

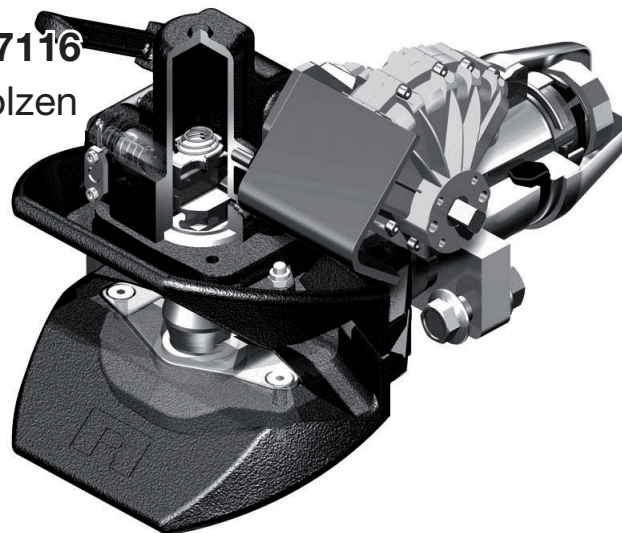

	Inhalt	Contents	Inhold	Innehållsförteckning	Содержание	RO*57
--	--------	----------	--------	----------------------	------------	-------

Ⓓ	Allgemeines		3	Ⓐ	Allmänt	24
	Automatikeinheit		5		Mekanism	26
	Kupplungsbolzen		9		Kopplingsbult	30
ⒼⒷ	General		10	ⓇⓊⓈ	Общие положения	32
	Automatic unit		12		Автоматический блок	34
	Coupling pin		15		Сцепной шкворень	37
ⒹⓀ	Generelt		17			
	Automatikenhed		19			
	Koblingsbolt		22			

## Ansvar

ROCKINGER garanterar inte informationens fullständighet eller korrekthet. Ur anvisningens innehåll kan inga krav ställas, i synnerhet tas inget ansvar för skador som uppkommit genom icke fackmannamässigt utfört reparations- eller underhållsarbete.

## Upphovsrätt

Alla rättigheter för denna anvisning och dess bilagor tillhör ROCKINGER.

## Framlyftande av vissa textavsnitt

### Teckenförklaring

För att underlätta läsbarhet och överblick visas informationen på olika sätt.

Meningar som börjar med en pil innehåller anvisningar för tillvägagångssätt.

→ Momenten skall utföras efter varandra i beskriven ordningsföljd

Följande information inleds med ett streck:

- Uppräkningar
- Förutsättningar för det moment som skall utföras
- Ytterligare beskrivning och information om arbetsmoment
- Beskrivning av tillstånd

### Påpekande av fara och risk

Viktiga textavsnitt som måste beaktas visas på särskilt sätt:



**FARA!**

Varnar för omedelbar fara som kan leda till svåra skador eller dödsfall.

→ Ger anvisning för avvärjande eller undvikande av fara

**VARNING!**

Varnar för risker som kan leda till svåra skador eller dödsfall.

- Kräver säkerhetsåtgärder för att undvika personskada

**OBS!**

Varnar för risker som kan leda till sakskador eller lättare personskador.

- Ger anvisningar för förebyggande av skada

**Illustrationer**

Där det är nödvändigt illustreras texten med bilder. Bildhänvisningar visas genom att bildens nummer placeras inom en klammer [ ]. Stor bokstav efter ett bildnummer, t ex [12A], visar motsvarande position i bilden, i det här fallet position A i bild 12.

**Bindande anvisningar****SMÖRJMEDEL:**

- Smörjmedel för aktuell funktion

**ÅTDRAGNINGSMOMENT:**

- Åtdragningsmoment för aktuellt skruvförband

**Kompletterande information**

Informationssymbolen kännetecknar anvisningar, rekommendationer och ytterligare information.

**VERKTYG:**

- Förteckning över de verktyg som är nödvändiga för aktuellt arbetsmoment

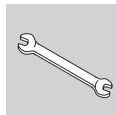

# Mekanism

## Förutsättningar

- Matarledningen till luftservo lossad och öppningsmekanismen avluftad (gäller endast koppling med luftservo)

## VERKTYG:

- Fast nyckel NV13
- Momentnyckel
- Insexnyckel insats 10
- Insexnyckel insats 8 (endast för koppling med luftservo)
- Demonteringsbleck, artnr. ROE 65 632

## Demontering

- Lossa jordkabeln
- Öppna kopplingen med hjälp av handtaget [1A]
- Dra ut låsindikatorns kontrollstift [1C] och fixera det med demonteringsbleck [1D]. Var försiktig så att inte gummitätningen skadas

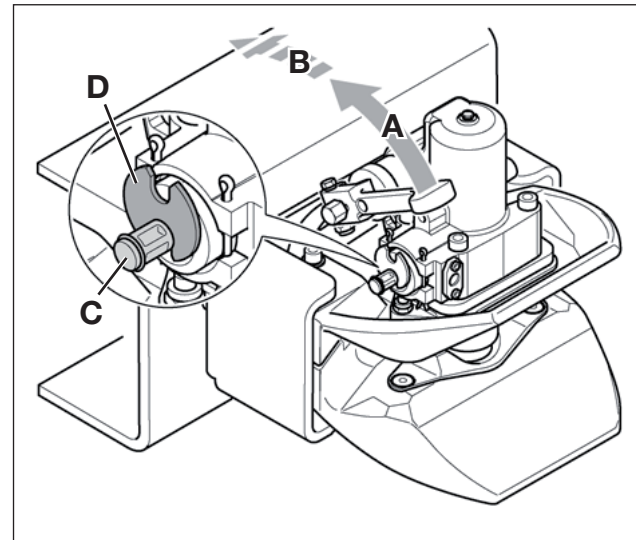

- [1] **A** Öppna kopplingen  
**B** Stänga kopplingen  
**C** Låsindikator  
**D** Demonteringsbleck, artnr. ROE65 632

- Stäng kopplingen
  - Lossa de 4 fästskruvarna [2A]
- Om kopplingen är försedd med luftservo skall vid demontering även följande utföras:
- Demontera fästskruv [3A]
  - Lyft av distansbussning [3B]
  - Lyft av den kompletta mekanismen [2B].  
(Kopplingsbult och styrdel sitter kvar i kopplingskroppen)

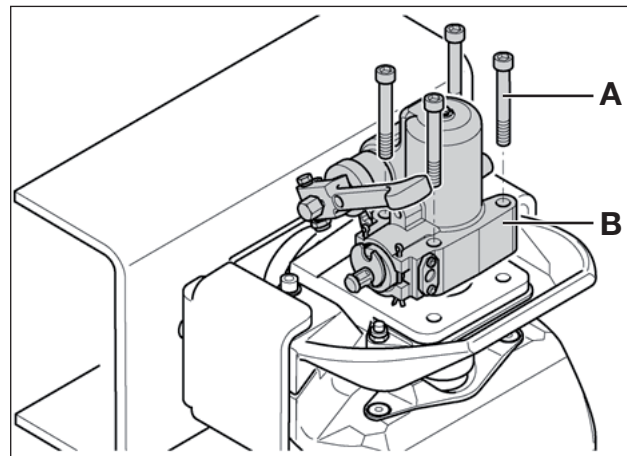

- [2] **A** Fästskruv  
**B** Mekanism

## Montering

- Fetta in den del av mekanismen där kopplingsbulten löper
- Montering kan ske på 2 olika sätt:
- Alternativ a: I omvänd ordningsföljd
- Alternativ b: Genom att montera kopplingsbulten tillsammans med den lösa mekanismen: Placera styrdelen [4A] på kopplingsbulten [4B]. För in styrdel och kopplingsbult i mekanismhuset. Kontrollera att de monteras rätt. Placera mekanismen, inkl kopplingsbult och styrdel, på plats på kopplingskroppen



### SMÖRJMEDEL:

- Specialfett (artnr. ROE 96 017) som levereras tillsammans med mekanismen

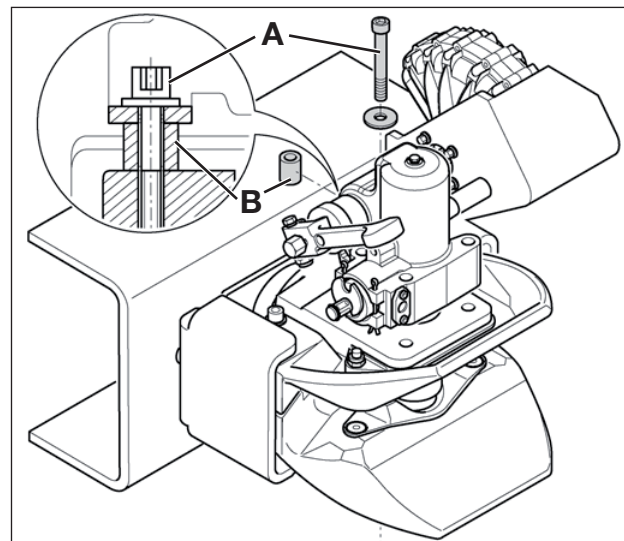

- [3] A Fästskruv  
B Distansbussning

Om kopplingen är försedd med luftservo:

- Montera distansbussning [3B] mellan öppningsmekanism och mekanism



#### ÅTDRAGNINGSMOMENT:

- Mekanism mot kopplingskropp: . . . . . 85 + 10 Nm
- Öppningsmekanismens skyddsplåt mot kopplingskropp: . . . . . 45 + 10 Nm

# Kopplingsbult

## Förutsättningar

- Mekanism demonterad

## Demontering

- Demontera styrdelen [4A] genom att dra den bakåt från kopplingsbulten [4B]
- Lyft upp kopplingsbulten

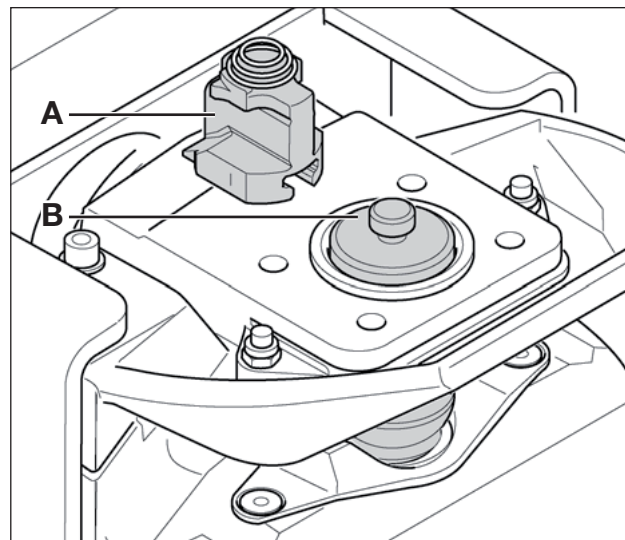

[4] A Styrdel  
B Kopplingsbult

## Montering

Montering sker i omvänd ordningsföljd.

Följande skall särskilt beaktas:

- Infettade delar skall rengöras grundligt:
- Mekanismens insida
- Övre och undre bussning [5B, C].
- Kopplingsbult [5A], såvida inte ny bult monteras
- Före montering skall följande ställen fettas in:
- Den del av mekanismen där styrdelen sitter
- Kopplingsbult
- Undre och övre bussning
- Kontrollera att styrdelen [4A] monteras korrekt

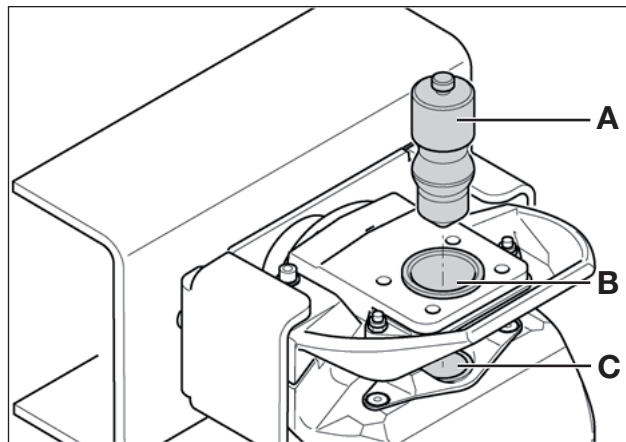

- [5] **A** Kopplingsbult  
**B** Övre bussning  
**C** Undre bussning



## SMÖRJMEDEL:

- Specialfett, (artnr. ROE 96 017), som levereras tillsammans med kopplingsbulten



Technische Änderungen vorbehalten.  
Aktuelle Informationen finden Sie unter:  
[www.jost-world.com](http://www.jost-world.com)

Technical modifications reserved.  
For up-to-date information, please visit:  
[www.jost-world.com](http://www.jost-world.com)

Tekniske endringer kan forekomme!  
Før senest information, se:  
[www.jost-word.com](http://www.jost-word.com)

Förbehåll för tekniska ändringar!  
För senaste information, se:  
[www.jost-world.com](http://www.jost-world.com)

Мы сохраняем за собой право вносить  
технические изменения. Актуальную  
информацию смотрите по адресу:  
[www.jost-world.com](http://www.jost-world.com)

JOST-Werke  
Siemensstr. 2  
D-63263 Neu-Isenburg  
Telefon +49(0)61 02295- 0  
Fax +49(0)61 02295-298  
[www.jost-world.com](http://www.jost-world.com)